

9000/3 Art. 1436

D Betriebsanleitung Benzinmotorpumpe	CZ Návod k obsluze Benzínové motorové čerpadlo
GB Operating Instructions Petrol-driven Motor Pump	SK Návod na obsluhu Čerpadlo s benzínovým motorom
F Mode d'emploi Pompe thermique pour arrosage	GR Οδηγίες χρήσης Αντλία βενζινοκίνητη
NL Gebruiksaanwijzing Benzinemotorpomp	RUS Инструкция по эксплуатации Бензомоторный насос
S Bruksanvisning Pump med bensinmotor	SLO Navodilo za uporabo Bencinska vodna črpalka
DK Brugsanvisning Benzindreven pumpe	UA Інструкція з експлуатації Бензинова мотопомпа
FI Käyttöohje Bensiinimootorikäyttöinen pumppu	HR Uputa za upotrebu Motorna benzinska pumpa
N Bruksanvisning Pumpe med bensinmotor	TR Kullanma Kılavuzu Benzin motorlu pompa
I Istruzioni per l'uso Motopompa	RO Instrucțiuni de utilizare Pompă cu motor pe benzină
E Instrucciones de empleo Bomba con motor de gasolina	BG Инструкция за експлоатация Бензинова моторна помпа
P Manual de instruções Bomba com motor a gasolina	EST Kasutusjuhend Bensiinimootoriga pump
PL Instrukcja obsługi Pompa z silnikiem benzynowym	LT Naudojimosi instrukcija Siurblys su benziniu varikliu
H Használati utasítás Benzinmotoros szivattyú	LV Lietošanas instrukcija Benzīna motora sūkņis

D

GB

F

NL

S

DK

FI

N

E

P

PL

H

CZ

SK

GR

RUS

SLO

UA

HR

TR

RO

BG

EST

LT

LV

Pompă cu motor pe benzină GARDENA 9000/3

Bine ați venit în grădină, cu GARDENA ...



Aceasta este traducerea instrucțiunilor originale din limba germana.

Citiți cu atenție aceste instrucțiuni de utilizare și observați notele însoțitoare. Cu ajutorul acestor instrucțiuni de utilizare familiarizați-vă cu pompa cu motor pe benzină, cu utilizarea corectă, precum și cu instrucțiunile de siguranță.



Din motive de siguranță, utilizarea pompei cu motor pe benzină este interzisă copiilor și tinerilor sub 16 ani, respectiv de persoanelor care nu cunosc instrucțiunile de utilizare. Persoanele cu abilități fizice sau mentale reduse pot folosi produsul numai dacă sunt supravegheate sau instruite de către o persoană responsabilă.

→ Păstrați aceste instrucțiuni de utilizare la loc sigur.

Cuprins:

1. Domeniul de utilizare al pompei dvs. cu motor pe benzină GARDENA	208
2. Instrucțiuni de siguranță	209
3. Punerea în funcțiune	209
4. Operarea	210
5. Scoaterea din funcțiune	212
6. Întreținerea	212
7. Remedierea avariilor	214
8. Accesorii livrabile	216
9. Date tehnice	216
10. Service / Garanție	217

1. Domeniul de utilizare al pompei dvs. cu motor pe benzină GARDENA

Domeniul de aplicație specificat:

Pompa cu motor pe benzină GARDENA este destinată utilizării în grădina casei și în grădina pentru hobby, și nu este prevăzută pentru acționarea aparatelor și sistemelor de irigație în grădini publice.

Pompa cu motor pe benzină GARDENA este destinată pomparea de apă dulce, apă de ploaie și apă cu conținut de clor a piscinelor.

De respectat:



Pompele cu motor pe benzină GARDENA nu sunt proiectate pentru funcționare continuă (de ex. aplicații industriale, regim de recirculare continuă).

Este interzisă pomparea substanțelor corozive, ușor inflamabile, agresive sau explozive cum ar fi benzina, petrolul sau diluant nitro, dar și pomparea alimentelor.

Temperatura lichidului nu trebuie să depășească 35 °C.

2. Instrucțiuni de siguranță

→ Respectați instrucțiunile de siguranță de pe pompa cu motor pe benzină.



PERICOL DE ARDERE!

Motorul și instalația de eșapament se încălzesc foarte tare în timpul funcționării și mai rămân fierbinți o anumită perioadă de timp și după oprirea motorului.

→ Nu atingeți motorul și instalația de eșapament când sunt fierbinți.



PERICOL DE INCENDIU ȘI PERICOL DE EXPLOZIE!

Benzina este inflamabilă și în anumite condiții explozivă.

→ Nu fumați și nu lucrați cu foc deschis sau cu scântei la alimentare sau în locurile în care se depozitează benzină.

→ În timpul funcționării și până la răcirea completă a motorului, nu aduceți substanțe inflamabile (de ex. benzină) și obiecte inflamabile în apropierea pompei.

→ Nu umpleți prea tare rezervorul în cadrul alimentării.

→ Închideți bine capacul rezervorului după alimentare.

→ Ștergeți complet benzina vărsată înainte de a porni motorul.

→ Nu amplasați obiecte pe motor. Acestea pot provoca un incendiu.



PERICOL DE ASFIXIERE!

Gazele de eșapament conțin monoxid de carbon toxic.

→ Nu inspirați gazele de eșapament.

→ Nu operați niciodată pompa într-un spațiu închis.



PERICOL DE ACCIDENTARE datorită apei fierbinți!

Dacă pompa este folosită pentru o perioadă mai îndelungată (> 5 min.) cu partea de refulare blocată (de ex. supapă închisă, dozator închis) apa se poate încălzi în pompă astfel încât pot interveni accidente datorate apei fierbinți.

→ Pompa nu trebuie să funcționeze mai mult de max. 5 minute cu partea de refulare blocată.

→ Opriți imediat pompa dacă nu se mai transportă lichid de transportat.

Instrucțiuni de utilizare:

Mersul uscat conduce la o uzură mai mare și trebuie evitat.

→ Opriți imediat pompa dacă nu se mai transportă lichid de transportat.

Nisipul și alte substanțe abrazive din lichid provoacă uzură avansată și reduc performanțele pompei.

→ În cazul în care apa conține nisip, utilizați un prefiltru pentru pompă.

→ Nu operați niciodată pompa fără filtrul de aer. (Acest lucru ar conduce la o uzură mai rapidă a motorului).

Debitul minim scurs este de 90 l/h (= 1,5 l/min). Este interzisă utilizarea de aparate conectate cu un debit mai mic.

În cazul utilizării pompei pentru creșterea presiunii, este interzisă depășirea presiunii interioare max. admisibile de 6 bari (pe partea de refulare).

Presiunea de ieșire prea ridicată și presiunea pompei se adună.

Exemplu:
presiunea la robinetul de apă 2 bari.
Presiunea pompei 2,5 bari.
Presiunea totală 4,5 bari.

3. Punerea în funcțiune

Racordarea furtunului de aspirație:

Racordul de aspirație este dotat cu un filet de 33,3 mm (G 1). Pe partea de aspirație trebuie înșurubat ermetic la pompă un furtun de aspirație rezistent la vid, utilizarea de sisteme de conectare a furtunurilor fiind interzisă. Pentru a evita astuparea sau deteriorarea turbinei, trebuie racordat filtrul de aspirație ①. În cazul în care apa conține nisip, utilizați un prefiltru pentru pompă.

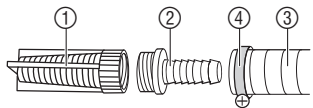

- Înșurubați filtrul de aspirație ① pe racordul filtrului ②.
- Împingeți furtun de aspirație ③ livrat pe racordul filtrului ② și înșurubați-l ermetic cu colierul pentru furtun ④.
- Împingeți conectorul ⑤ cu garnitură de etanșare ⑥ prin piulița filetată ⑦ și înșurubați-l pe racordul ⑧ de pe partea de aspirație.
- Împingeți colierul pentru furtun ④ pe furtunul de aspirație ③, împingeți furtunul de aspirație ③ pe conector ⑤ și înșurubați ermetic cu colierul pentru furtun ④.

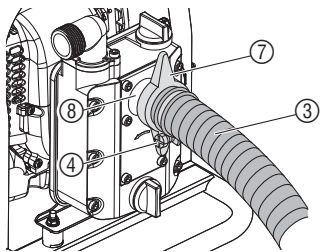

Racordarea furtunului de presiune:

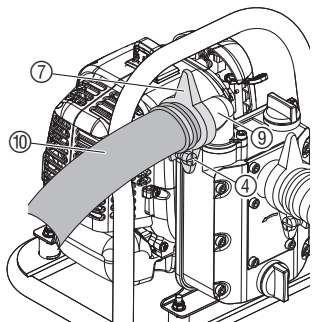

Legarea în paralel a furtunurilor de presiune:

Furtunul de presiune este prevăzut cu un filet (G 1") de 33,3 mm la care pot fi conectate furtuni de 13 mm (1/2"), 16 mm (5/8") sau de 19 mm (3/4") prin intermediul sistemelor de conectare a furtunurilor GARDENA.

- Împingeți conectorul ⑤ cu garnitură de etanșare ⑥ prin piulița filetată ⑦ și înșurubați-l pe racordul ⑨ de pe partea de refulare.
- Împingeți colierul pentru furtun ④ pe furtunul de presiune ⑩, împingeți furtunul de presiune ⑩ pe conector ⑤ și înșurubați ermetic cu colierul pentru furtun ④.

Valorificarea optimizată a debitului de pompare al pompei este posibilă prin racordarea furtunurilor de 19 mm (3/4") în combinație cu armaturile GARDENA din sistemul "Profi" (de ex. art. 1752) sau a furtunurilor de 25 mm (1") cu armături de racordare GARDENA din alamă art. 7142.

În cazul racordării paralele a mai multor furtunuri de presiune sau a mai multor aparate de joncțiune, poate fi utilizată ramificația GARDENA cu 2 sau 4 căi art. 8193 / 8194 / 940.

→ Înșurubați ramificația cu 2 sau 4 căi direct pe filetul racordului ⑨ de pe partea de refulare.

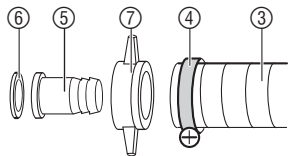

4. Operarea

Pregătirea pompei:

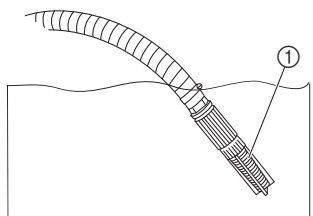

- Amplasați pompa la o distanță sigură de mediul de transport. Amplasați pompa cu motorul oprit absolut orizontal.
- Verificați nivelul benzinei (amestec carburant pentru motoare în doi timpi 40 : 1) (vezi punctul 6. Întreținerea).
- Verificați filtrul de aer (vezi punctul 6. Întreținerea).
- Scufundați filtrul de aspirație ① în mediul de transport.

Umplerea pompei cu lichid de transport:

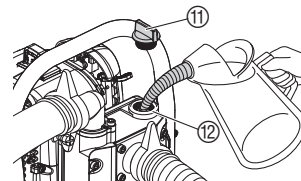

Pornirea motorului:

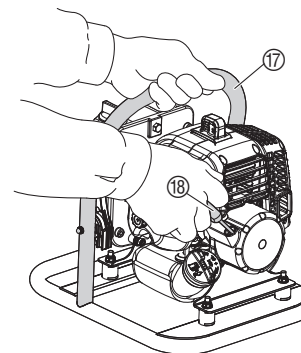
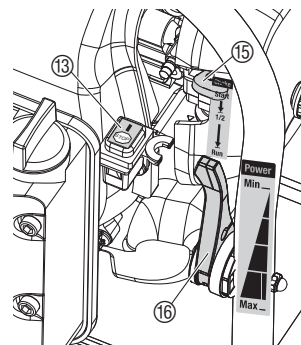
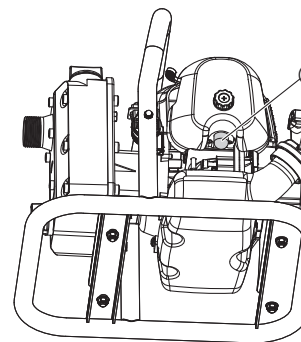

Înainte fiecărei puneri în funcțiune, pompa trebuie umplută cu cca. 1,5 l de lichid de transportat.

- Deșurubați capacul ⑪ pentru mediu de transportat de la ștuțul de umplere ⑫.
- Prin intermediul ștuțului de umplere ⑫, umpleți complet camera pompei cu lichid de transportat (cca. 1,5 l).
- Înșurubați din nou strâns cu mâna capacul ⑪ în ștuțul de umplere ⑫.

→ Înaintea pornirii, pregătiți întotdeauna pompa și umpleți pompa cu lichid de transportat (vezi mai sus).

Pornirea motorului rece:

- Aduceți întrerupătorul de aprindere ⑬ în poziția "I" (pornit).
- Apăsăți de 10 ori pompa de pornire cu bilă ⑭.
- Aduceți maneta șocului ⑮ în poziția **Start**.
- Aduceți maneta accelerației ⑯ în poziția **Max**.
- Pentru o performanță optimă de aspirare, fixați furtunul de presiune la o înălțime de 1 – 2 m.
- Apăsăți cu putere pompa de etrierul ⑰ în jos și trageți mânerul demarorului ⑱ până observați o rezistență ușoară. Apoi trageți puternic mânerul demarorului ⑱.
- Reintroduceți încet manual mânerul demarorului ⑱ pentru ca demarorul să nu se deterioreze (nu-l lăsați să se retragă rapid în mod automat).
- Repetăți punctele 6 și 7 până când motorul pornește **scurt**.
- Aduceți maneta șocului ⑮ în poziția 1/2.
- Repetăți punctele 6 și 7 până când motorul pornește.
- Aduceți maneta șocului ⑮ în poziția 1/2.
- După un timp de încălzire de cca. 30 de sec., aduceți maneta șocului ⑮ în poziția **Run**.
- Reglați maneta accelerației ⑯ la debitul dorit între **Min** și **Max**.

Pornirea motorului cald:

- Aduceți întrerupătorul de aprindere ⑬ în poziția "I" (pornit).
- Aduceți maneta șocului ⑮ în poziția **Run**.
- Aduceți maneta accelerației ⑯ în poziția **Min**.
- Pentru o performanță optimă de aspirare, fixați furtunul de presiune la o înălțime de 1 – 2 m.
- Apăsăți cu putere pompa de etrierul ⑰ în jos și trageți mânerul demarorului ⑱ până observați o rezistență ușoară. Apoi trageți puternic mânerul demarorului ⑱.
- Reintroduceți încet manual mânerul demarorului ⑱ pentru ca demarorul să nu se deterioreze (nu-l lăsați să se retragă rapid în mod automat).
- Repetăți punctele 5 și 6 până când motorul pornește.
- Reglați maneta accelerației ⑯ la debitul dorit între **Min** și **Max**.

→ Dacă motorul nu pornește, vezi 7. Remedierea avariilor.

Rodajul motorului:

Motorul își atinge puterea maximă abia la 5 – 8 ore după prima punere în funcțiune. În acest interval de timp, operarea motorului a motorului la plină admisiune este interzisă.

Acest mod de operare ar putea deteriora motorul.

Oprirea motorului:

1. Aduceți maneta accelerației (16) în poziția **Min**.
2. Aduceți întrerupătorul de aprindere (19) în poziția "OFF" (oprit).

→ În caz de urgență, opriți motorul prin aducerea întrerupătorului de aprindere în poziția "OFF".

5. Scoaterea din funcțiune



→ Înainte de scoaterea din funcțiune, opriți motorul și lăsați-l să se răcească. Apoi scoateți fișa de bujie.

Depozitare / transport:

În cazul unei scoateri din funcțiune mai îndelungate (de ex. iarna), trebuie golită benzina, iar pompa trebuie depozitată într-un loc protejat contra înghețului, uscat și la care nu au acces copiii.

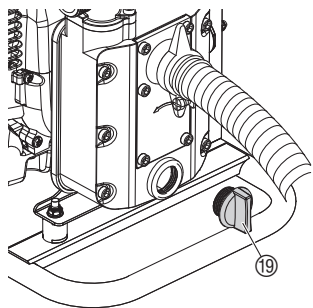

1. Întrețineți pompa conform planului de întreținere (vezi 6. Întreținerea).
2. Deșurubați șurubul de golire (19) și lăsați să se scurgă apa.
3. Când s-a scurs toată apa, înșurubați la loc șurubul de golire (19).
4. Deșurubați capacul pentru benzină (20).
5. Înclinați pompa în direcția ștuțului de umplere cu benzină (21) și goliți benzina într-un vas de captare corespunzător (și goliți eventual într-o canistră).
6. Apăsăți în mod repetat pompa de pornire cu bilă (14) (vezi 4. Operarea, "Pornirea motorului") până când nu mai este vizibilă benzina în furtunul transparent pentru benzină.
7. Înclinați încă o dată pompa în direcția ștuțului de umplere cu benzină (21) până când nu mai este benzină în rezervor.
8. Înșurubați la loc capacul pentru benzină (20).

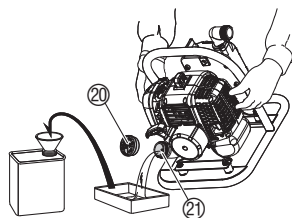

6. Întreținerea



→ Înainte de efectuarea întreținerii, opriți motorul și lăsați-l să se răcească. Apoi scoateți fișa de bujie (vezi "Curățarea bujiei").

Planul de întreținere:

Întreținerea și reglarea la intervale regulate sunt importante pentru menținerea motorului în regim optim de operare.

→ Întrețineți pompa și motorul conform planului de întreținere.

	După fiecare utilizare	La fiecare 3 luni sau 50 de ore	La fiecare 6 luni sau 100 de ore	În fiecare an sau la fiecare 300 de ore
Verificarea filtrului de aer	X			
Curățarea filtrului de aer		X ¹⁾		
Curățarea / reglarea bujiei			X	
Înlocuirea filtrului de benzină				X
Curățarea camerei de combustie și a rezervorului de combustibil				X ²⁾
Verificarea (și la nevoie înlocuirea) furtunului de carburant, turbinei, capacului carcasei și a supapei de sens				X ²⁾

¹⁾ Întrețineți mai des dacă mediul ambiant este plin de praf.

²⁾ Executarea acestor lucrări este permisă exclusiv Serviciului GARDENA.

Verificarea nivelului de benzină / completarea benzinei:

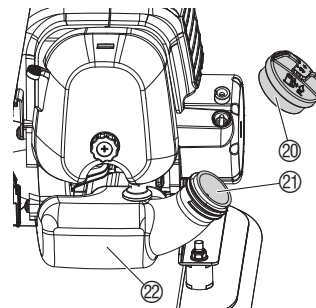

Motorul este proiectat pentru arderea amestecului de carburant pentru motoare în doi timpi 40 : 1 din benzină obișnuită fără plumb/benzină super și ulei de amestec pentru motoare în doi timpi SAE 10W-31. Rezervorul de benzină cuprinde 0,55 l. Nu utilizați niciodată benzină obișnuită/benzină super pură sau un amestec de 100 : 1 deoarece astfel deteriorați definitiv motorul. Nu utilizați amestec de carburant pentru motoare în doi timpi mai vechi de 90 de zile.

Benzina și uleiul (SAE 10W-31) trebuie amestecate în proporție de 40 : 1.

1. Verificați nivelul benzinei în rezervorul transparent de benzină (20).
2. Dacă nu mai este benzină în rezervor, respectiv dacă este prea puțină benzină, completați amestecul de benzină-ulei (40 : 1).
3. Deșurubați capacul de benzină (20) și completați amestecul de benzină-ulei (40 : 1) până la marginea de jos a ștuțului de umplere cu benzină (21).
4. Înșurubați din nou strâns cu mâna capacul de benzină (20).

Verificarea / curățarea filtrului de aer:



PERICOL DE ÎNGERDIEU ȘI PERICOL DE EXPLOZIE!

→ Nu curățați niciodată filtrul de aer cu benzină sau cu solvenți cu punct de aprindere redus.

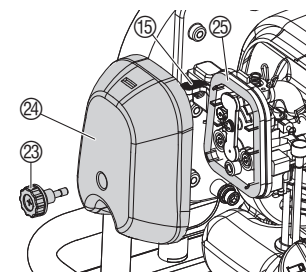

1. Aduceți maneta șocului (15) în poziția **Start**.
 2. Deșurubați șurubul de închidere (23) și scoateți capacul filtrului de aer (24).
 3. Scoateți filtrul de aer (25), curățați-l cu apă limpede și lăsați-l să se usuce.
 4. Cufundați filtrul de aer (25) în ulei de motor curat și presăți pentru a elimina uleiul suplimentar.
 5. Montați la loc filtrul de aer (25), montați din nou capacul filtrului de aer (24) și înșurubați din nou cu șurubul de închidere (23).
- Când filtrul de aer (25) nu mai poate fi curățat, el trebuie înlocuit.

Curățarea / reglarea bujiei:

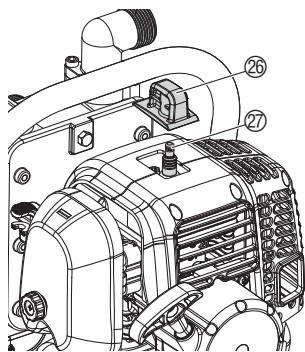

Pentru a asigura funcționarea ireproșabilă a motorului, bujia trebuie să fie curată, fără reziduuri de ardere. Este permisă exclusiv utilizarea de bujii cu denumirea Champion RZ7C sau de bujii similare din punct de vedere constructiv.

1. Scoateți fișa de bujie 26.
2. Deșurubați bujia 27 cu cheia livrată pentru fișa de bujii.
3. Curățați bujia 27 și reglați la nevoie prin îndoirea electrodului 28 distanța electrodului la 0,6 – 0,7 mm.
4. Verificați șaiba de etanșare 29 de pe bujie 27.
5. Înșurubați manual bujia 27 până la opritor.
6. Strângeți bujia 27 cu cheia pentru fișa de bujii:
 - 1/2 de rotație când bujia este nouă
 - între 1/4 și 1/8 de rotație când bujia este veche.
7. Introduceți fișa de bujie 26.

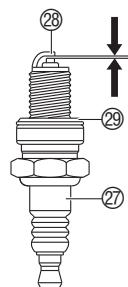

Înlocuirea filtrului de benzină:

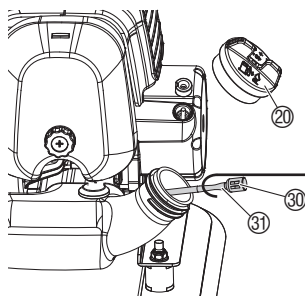

După un an sau la fiecare 300 de ore de funcționare, filtrul de benzină trebuie înlocuit.

1. Deșurubați capacul pentru benzină 20.
2. Scoateți filtrul de benzină 30 (de ex. cu cârligul unei sârme) din rezervorul de benzină.
3. Demontați filtrul de benzină 30 de pe furtunul de benzină 31.
4. Introduceți un nou filtru de benzină 30 pe furtunul de benzină 31.
5. Înșurubați la loc capacul pentru benzină 20.

Clătirea / curățarea pompei:

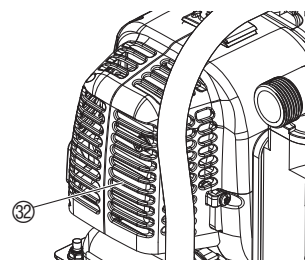

Pentru clătire trebuie utilizată apă limpede.

1. După pomparea de apă cu conținut de clor din piscine, clățiți pompa cu apă caldă (max. 35 °C).
2. Depunerile și corpurile străine din aripioarele de răcire 32 trebuie îndepărtate cu o perie moale.

Lucrările de întreținere nu constituie lucrări acoperite de garanție și vor fi executate la nevoie contra cost de către firma GARDENA.

7. Remedierea avariilor



→ Înainte de remedierea avariilor, opriți motorul și lăsați-l să se răcească. Apoi scoateți fișa de bujie (vezi "Curățarea bujiei").

Demontarea și curățarea turbinei:

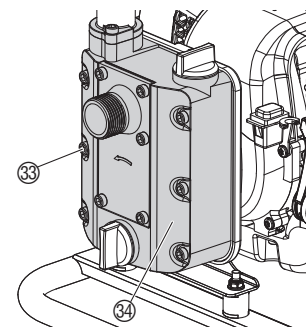

Dacă turbina s-a blocat, ea trebuie demontată și curățată.

1. Deșurubați cele 6 șuruburi inbus 33 ale capacului carcasei 34 cu o cheie inbus (mărimea 10).
2. Extrageți capacul carcasei 34.
3. Demontați și curățați turbina.
4. Montați din nou capacul carcasei 34 în ordine inversă.

O demontare a părții hidraulice care depășește demontarea capacului carcasei este permisă exclusiv serviciului GARDENA.

Avarie

Motorul nu pornește.

Cauza posibilă

Înterupătorul de aprindere 18 nu este în poziția "I".

Remediu

→ Poziționați înterupătorul de aprindere pe "I".

Rezervorul de benzină este gol.

→ Completați benzina (vezi 6. Întreținerea).

Bujie defectă.

→ Verificați bujia și înlocuiți-o la nevoie (vezi 6. Întreținerea).

Motorul este rece iar maneta de șoc nu este în poziția **Start**.

→ Aduceți maneta șocului în poziția **Start**.

Motorul este cald, iar maneta de șoc nu este în poziția **Run**.

→ Aduceți maneta șocului în poziția **Run**.

Pompa nu transportă.

La aspirare pompa este fără lichid de transportat.

→ Umpleți pompa (vezi 4. Operarea).

Furtunul de presiune nu este fixat la înălțimea de 1 – 2 m.

→ Fixați furtunul de presiune la înălțimea de 1 – 2 m.

Furtunul de aspirație defect, respectiv neetanș

→ Înlocuiți furtunul de aspirație.

Capacul carcasei 34, respectiv turbina astupate.

→ Demontați și curățați turbina.

Motorul pompei funcționează, însă debitul sau presiunea scade brusc.

Filtrul de aspirație de la furtunul de aspirație eliberat.

→ Reduceți debitul pompei în zona de refulare printr-o valvă cu regulator, de ex. produsul valvă cu regulator GARDENA, nr. art. (2)977.

Filtrul de aspirație al furtunului de aspirație este astupat.

→ Curățați filtrul de aspirație.

Aerul nu poate fi eliberat la aspirare deoarece partea de refulare este închisă, respectiv în furtunul de presiune se află apă.

→ Goliți dispozitivele de închidere existente (de ex. dispozitiv de oprire a apei din conducta sub presiune, respectiv goliți furtunul de presiune).

Înălțimea de aspirație prea mare.

→ Reduceți înălțimea de aspirație (vezi 9. Date tehnice).



În caz de alte deranjamente vă rugăm, să vă adresați serviciului GARDENA.
Reparațiile trebuie efectuate exclusiv de centrele de service GARDENA sau de un specialist autorizat de GARDENA.

8. Accesorii livrabile

Filtru preliminar pompă GARDENA	Recomandat la transportul mediilor de transport cu conținut de nisip.	art. 1730 / 1731
Ramificație 2 cai GARDENA	Pentru racordarea paralelă a mai multor aparate de joncțiune.	art. 940
Ramificație 2 cai GARDENA	Pentru racordarea paralelă a mai multor aparate de joncțiune.	art. 8193
Distribuitor 4 cai GARDENA	Pentru racordarea paralelă a mai multor aparate de joncțiune.	art. 8194
Cupla cu filet GARDENA, 2 bucăți	Pentru racordarea la un filet G 1.	art. 7142

9. Technische Daten

Pompă cu motor pe benzină	9000/3
Motor	în doi timpi / 0,9 kW (1,2 PS)
Bujie	Champion RZ7C (sau similară din pct. de vedere constructiv)
Volumul rezervorului	0,55 l (amestec de carburant pentru motor în doi timpi 40 : 1)
Ameștec de carburant pentru motor în doi timpi (40 : 1)	benzină obișnuită fără plumb/benzină super: ulei de amestec pentru motor în 2 timpi
Cantitatea max. transportată	9.000 l/h
Presiunea max. / înălțime de pompare	2,5 bari / 25 m
Înălțimea max. de aspirație automată	5,0 m
Greutate	6,4 kg
Indice emisii acustice $L_{pA}^{1)}$	90 dB (A)
Nivel de putere acustică $L_{WA}^{2)}$	măsurat 102 dB (A) / garantat 105 dB (A)

procedeu de măsurare conform ¹⁾ DIN 45635-1 ²⁾ Directivei 2000/14/CE

10. Service / Garanție

Garanție:

GARDENA garantează acest produs 2 ani (de la data cumpărării). Aceasta garanție acoperă toate defectele importante ale produsului ce pot fi dovedite a fi cauzate de defectele de fabri-cație sau de material.

- Produsul trebuie să fi fost exploatat corespunzător și în concordanță cu cerințele instrucțiunilor de utilizare.
- Atât cumpărătorul sau orice alta persoană nu au încercat să repare produsul.

Piese de uzură filtru de aer, bujie, filtrul de benzină și turbină sunt excluse de la garanție.

Înainte de expediere, trebuie golite benzina și apa (vezi 5. Scoaterea din funcțiune). În caz de garanție, vă rugăm să trimiteți – achitând costurile de transport - aparatul defect împreună cu o copie a dovezii de cumpărare (chitanță) și o descriere a avariei la adresa de service indicată pe verso.

Pumpen-Kennlinien
Performance characteristics
Courbes de performance
Prestatiegrafiek
Kapacitetskurva
Ydelses karakteristika
Kapasitteetikäyrä
Kapacitetskurve
Curva di rendimento
Curva característica de la bomba
Características de performance

Charakterystyka pompy
Szivattyú-jelleggörbe
Charakteristika čerpadla
Charakteristiky čerpadla
Χαρακτηριστικό διάγραμμα
Характеристика насоса
Smernice
Крива характеристики насоса
Obilježja pumpe
Помпа карактер еғриси
Caracteristică pompă
Помпена характеристика
Pumba karakteristik
Siurblio charakteristinė kreivė
Raksturliķne

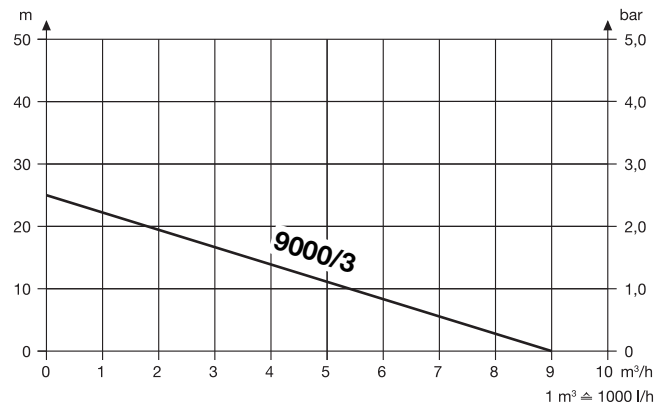

Die Leistungsdaten der Pumpenkennlinie sind gemessen bei einer Saughöhe von 0,5 m und unter Verwendung eines 25 mm (1")-Saug Schlauchs.

The performance data of the pump characteristics are measured with a suction height of 0.5 m and using a 25 mm (1") suction hose.

Les performances de la pompe sont mesurées à une hauteur d'aspiration de 0,5 m avec un tuyau d'aspiration de 25 mm (1").

De gegevens van de pompenlijn zijn gemeten bij een zuighoogte van 0,5 m en met gebruik van een 25 mm (1")-zuigslang.

Pumpens tekniska data har uppmätts med en sughöjd på 0,5 m och med en 25 mm (1")-sugslang.

Pumpegrafens ydelsesdata er målt ved en sugehøjde på 0,5 m under anvendelse af en 25 mm (1")-sugeslange.

Pumpun ominaiskäyrän tehoarvot on mitattu imukorkeuden ollessa 0,5 m ja käytettäessä 25 mm (1")-imuletkua.

Effektdataene i pumpekarakteristikken er målt ved en sugehøyde på 0,5 m og ved å bruke en 25 mm (1")-sugeslange.

Le prestazioni indicate dalla curva di rendimento presuppongono un'altezza di aspirazione pari a 0,5 m e l'impiego di un tubo da 25 mm (1").

Los datos de rendimiento de la curva característica de la bomba se han medido para una altura de aspiración de 0,5 m mediante un tubo de aspiración de 25 mm (1").

As características da bomba foram medidas a uma altura de sucção de 0,5 m e utilizando uma mangueira de aspiração de 25 mm (1").

Dane w zakresie wydajności w charakterystyce pompy mierzone są przy wysokości zasysania 0,5 m i zastosowaniu przewodu ssącego 25 mm (1").

A szivattyú jelleggörbe teljesítményadatait 0,5 m szivómagasságnál és 25 mm-es (1")-szivótömlő használatánál mérték.

Výkonová data charakteristiky čerpadla jsou naměřena při sací výšce 0,5 m a při použití sací hadice o světlosti 25 mm (1").

Výkonové údaje charakteristiky čerpadla sú merané pri sacej výške 0,5 m, pri použití sacej hadice 25 mm (1").

Τα χαρακτηριστικά απόδοσης του χαρακτηριστικού διαγράμματος της αντλίας μετριοούνται σε ύψος άντλησης 0,5 m με χρήση σωλήνα αναρρόφησης 25 mm (1").

Рабочая характеристика насоса построена на основании измерений при высоте отсоса 0,5 м с использованием шланга откачки 25 мм (1").

Podatki o moči za karakteristiko črpalke so izmerjeni pri višini sesanja 0,5 m in z uporabo sesalne cevi 25 mm (1").

Дані кривої характеристик продуктивності мотопомпи передбачені для висоти всмоктування 0,5 м та за умови застосування всмоктувального шлангу (1") 25 мм.

Podaci o učinku na karakterističnoj krivulji pumpe izmjereni su na visini usisa od 0,5 m uz uporabu usisnog crijeva od 25 mm (1").

Pompa referans eğrisine ait güç verileri, 0,5 m'lik bir emme seviye-sinde ve 25 mm (1")'lik bir emme hortumu kullanılarak ölçülmüştür.

Caracteristicile de funcționare ale liniei caracteristice a pompei sunt măsurate la o înălțime de aspirare de 0,5 m și cu utilizarea unui furtun de aspirație de 25 mm (1").

Работните данни на помпената характеристика са измерени при дълбочина на засмукване от 0,5 м. и при използването на 25 мм. (1")-засмукващ маркуч.

Pumba karakteristikud on mõõdetud 0,5 m imemiskõrguselt 25 mm (1") imivoolikuga.

Siurblio charakteristikos galios duomenys yra išmatuoti esant 0,5 m siurbimo aukščiui ir naudojant 25 mm (1") skersmens siurbimo žarną.

Сүкпа raksturliķnes jaudas dati ir mēriti, sūkšanas augstumam esot 0,5 m un izmantojot 25 mm (1") sūkšanas šļūteni.

<p>D Produkthaftung Wir weisen ausdrücklich darauf hin, dass wir nach dem Produkthaftungsgesetz nicht für durch unsere Geräte hervorgerufene Schäden einzustehen haben, sofern diese durch unsachgemäße Reparatur verursacht oder bei einem Teileaustausch nicht unsere originale GARDENA Teile oder von uns freigegebene Teile verwendet wurden und die Reparatur nicht vom GARDENA Service oder dem autorisierten Fachmann durchgeführt wird. Entsprechendes gilt für Ergänzungssteile und Zubehör.</p>
<p>GB Product Liability We expressly point out that, in accordance with the product liability law, we are not liable for any damage caused by our units if it is due to improper repair or if parts exchanged are not original GARDENA parts or parts approved by us, and, if the repairs were not carried out by a GARDENA Service Centre or an authorised specialist. The same applies to spare parts and accessories.</p>
<p>F Responsabilité Nous vous signalons expressément que GARDENA n'est pas responsable des dommages causés par ses appareils, dans la mesure où ces dommages seraient causés suite à une réparation non conforme, dans la mesure où, lors d'un échange de pièces, les pièces d'origine GARDENA n'auraient pas été utilisées, ou si la réparation n'a pas été effectuée par le Service Après-Vente GARDENA ou l'un des Centres SAV agréés GARDENA. Ceci est également valable pour tout ajout de pièces et d'accessoires autres que ceux préconisés par GARDENA.</p>
<p>NL Productaansprakelijkheid Wij wijzen er nadrukkelijk op, dat wij op grond van de wet aansprakelijkheid voor producten niet aansprakelijk zijn voor schade ontstaan door onze apparaten, indien deze door onvakkundige reparatie veroorzaakt zijn, of er bij het uitwisselen van onderdelen geen gebruik gemaakt werd van onze originele GARDENA onderdelen of door ons vrijgegeven onderdelen en de reparatie niet door de GARDENA technische dienst of de bevoegde vakman uitgevoerd werd. Ditzelfde geldt voor extra-onderdelen en accessoires.</p>
<p>S Produktansvar Tillverkaren är inte ansvarig för skada som orsakats av produkten om skadan beror på att produkten har reparerats felaktigt eller om, vid reparation eller utbyte, andra än Original GARDENA reservdelar har använts. Samma sak gäller för kompletteringsdelar och tillbehör.</p>
<p>DK Produktsvar Vi gør udtrykkeligt opmærksom på, at vi i henhold til produktansvarloven ikke er ansvarlige for skader forårsaget af vores udstyr, såfremt det sker på grund af uautoriserede reparationer eller hvis dele er skiftet ud og der ikke er anvendt originale GARDENA dele eller dele godkendt af os, eller hvis reparationerne ikke er udført af GARDENA-service eller en autoriseret fagmand. Det samme gælder for ekstra udstyr og tilbehør.</p>
<p>FI Tuotevastuu Korostamme nimenomaan, että tuotevastuulain nojalla emme ole vastuussa laitteistamme johtuneista vahingoista, mikäli nämä ovat aiheutuneet epäasianmukaisesta korjauksesta tai osia vaihdettaessa ei ole käytetty alkuperäisiä GARDENA-varaosia tai hyväksymiämme osia ja korjauksen on suorittanut muu kuin GARDENA-huoltokeskus tai valtuuttamamme ammattihenkilö. Tämä pätee myös lisäosiin ja lisävarusteisiin.</p>
<p>I Responsabilità del prodotto Si rende espressamente noto che, conformemente alla legislazione sulla responsabilità del prodotto, non si risponde di danni causati da nostri articoli se originati da riparazioni eseguite non correttamente o da sostituzioni di parti effettuate con materiale non originale GARDENA o comunque da noi non approvato e, in ogni caso, qualora l'intervento non venga eseguito da un centro assistenza GARDENA o da personale specializzato autorizzato. Lo stesso vale per le parti complementari e gli accessori.</p>
<p>E Responsabilidad de productos Advertimos que conforme a la ley de responsabilidad de productos no nos responsabilizamos de daños causados por nuestros aparatos, siempre y cuando dichos daños hayan sido originados por arreglos o reparaciones inebidas, por recambios con piezas que no sean piezas originales GARDENA o bien piezas no autorizadas por nosotros, así como en aquellos casos en que la reparación no haya sido efectuada por un Servicio Técnico GARDENA o por un técnico autorizado. Lo mismo es aplicable para las piezas complementarias y accesorios.</p>
<p>P Responsabilidade sobre o produto Queremos salientar que segundo a lei da responsabilidade do fabricante, nós não nos responsabilizaremos por danos causados pelo nosso equipamento, quando estes ocorrerem em decorrência de reparações inadequadas ou da substituição de peças por peças não originais da GARDENA, ou peças não autorizadas. A responsabilidade tornar-se-à nula também depois de reparações realizadas por oficinas não autorizadas pela GARDENA. Esta restrição valerá também para peças adicionais e acessórios.</p>

<p>PL Odpowiedzialność za produkt Informujemy, że zgodnie z ustawą o odpowiedzialności cywilnej za szkody powstałe w związku z wadliwością towaru nie ponosimy odpowiedzialności za szkody powstałe w wyniku użytkowania naszych urządzeń, o ile spowodowane zostały niewłaściwą naprawą lub przy wymianie elementów nie zostały zastosowane nasze części oryginalne firmy GARDENA, a naprawa nie została wykonana przez serwis firmy GARDENA lub przez autoryzowanego przedstawiciela. Taka sama zasada dotyczy części uzupełnianych i akcesoriów.</p>
<p>H Termékszavatosság Nyomatékosan utalunk arra a tényre, hogy a termékszavatossági törvény szerint nem kell jótállást vállalnunk azokra a károkra, amelyek nem a mi készülékeink okoztak, ha ezeket szakszerűtlen javítás okozta vagy egy alkatrész kicserélésénél nem a mi eredeti GARDENA alkatrészzeinket vagy általunk engedélyezett alkatrészeket használtak fel és a javítást nem a GARDENA szerviz vagy egy erre felhatalmazott szakember végezte. Hasonlóképpen érvényes ez a kiegészítő alkatrészekre és tartozékokra is.</p>
<p>CZ Odpovědnost za výrobek Výslovně upozorňujeme na to, že podle zákona o odpovědnosti za výrobek neneseme odpovědnost za škody způsobené našimi přístroji, pokud byly způsobené neodbornou opravou nebo použitím jiných než našich originálních náhradních dílů GARDENA nebo námi schválených dílů a neprovedením opravy servisem GARDENA nebo autorizovaným odborníkem. Odpovídající platí i pro doplňkové díly a příslušenství.</p>
<p>SK Predmet záruky Upozorňujeme dôrazne na to, že podľa zákona o poskytovaní záruk nezodpovedáme za škody spôsobené našimi výrobkami, v prípade, že boli boli vyvolané neodbornými opravami, výmenou dielcov, ktoré nepatria k originálnym dielom GARDENA alebo neboli nami schválené a rovnako boli spôsobené servisnými zásahmi, ktoré neboli vykonané servisom GARDENA alebo autorizovaným odborníkom. Rovnako to platí pre doplnky a príslušenstvo.</p>
<p>GR Ευθύνη για το προϊόν Σας υπενθυμίζουμε ρητά, ότι σύμφωνα με το νόμο περί ευθύνης για τα προϊόντα δεν ευθυνόμαστε για ενδεχόμενες βλάβες που προκαλούνται από τις συσκευές μας, εφόσον οφείλονται σε μία ακατάλληλη επισκευή ή σε μια αντικατάσταση τμημάτων για την οποία δεν έχουν χρησιμοποιηθεί τα πρωτότυπα ανταλλακτικά της GARDENA ή τα από μας εγκριμένα ανταλλακτικά και σε περίπτωση που δεν εκτελείται η επισκευή από το Τμήμα Εξυπηρέτησης Πελατών της GARDENA ή από έναν εξουσιοδοτημένο εξειδικευμένο τεχνίτη. Το ίδιο ισχύει για εξαρτήματα και συμπληρωματικά τμήματα.</p>
<p>SLO Jamstvo za izdelek Pismo no poudarjamo, da po zakonu jamstva za izdelek nismo odgovorni za škodo, ki bi nastala zaradi upora-be našega izdelka, prav tako tudi ne za škodo ki bi nastala zaradi nepravilnega popravila izdelka ali pri napačni zamenjavi delov, ki niso originalni deli GARDENA ali pri uporabi z naše strani potrjenih delov, ki pa niso bili vgrajeni v servis GARDENA ali v naši pooblaščenih servisni službi. Enako velja tudi za nadomestne dele in opremo.</p>
<p>RO Responsabilitatea legala a produsului Menționăm în mod expres că, în concordanță cu responsabilitatea legală a produsului, nu suntem răspunzători de nici un accident provocat de produsele noastre dacă se datorează reparării necorespunzătoare sau dacă piesele de schimb nu sunt originale GARDENA sau aprobate de GARDENA, sau dacă reparațiile nu au fost efectuate de un Centru de Service GARDENA sau un specialist autorizat. Aceleași prevederi se aplică și pieselor de schimb și accesoriilor.</p>
<p>BG Отговорност за качество Изрично подчертаваме, че съгласно закона за отговорност за качество, ние не носим отговорност за вредите причинени от нашите уреди, ако същите са причинени от неправилен ремонт или при подмяната на части не са използвани оригинални части на GARDENA или части одобрени от нас и ремонта не е извършен от сервис на GARDENA или оторизиран специалист. Същото важи за допълнителните части и принадлежности.</p>
<p>EST Tootevastutus Juhime teie tähelepanu sellele, et tootevastutusseaduse kohaselt ei vastuta me meie seadmete poolt põhjustatud kahjude eest, kui need on tekkinud asjatundmatu paranduse tagajärjel või kui detaili vahetamisel ei kasutatud GARDENA originaalvaruosi ega meie poolt kasutada lubatud varuosi ja kui parandustööd ei ole teinud GARDENA klienditeenindusspetsialistid ega meie volitatud spetsialistid. Sama kehtib lisadetailide ja tarvikute kohta.</p>
<p>LT Atsakomybė už produkciją Nurodome, kad remdamiesi Atsakomybės už produkciją įstatymu, neatsakome už nuostolius, sukeltus mūsų prietaisų, jei jie atsirado dėl netinkamo remonto, arba, jei keičiant dalis, buvo naudojamos neoriginalios GARDENA dalys arba dalys, kurių mes neleidome naudoti, o remontą atliko ne GARDENA servisas arba neįgaliotasis specialistas. Tas pats galioja papildomoms dalims ir priedams.</p>
<p>LV Produkta atbildība Mēs skaidri norādām uz to, ka saskaņā ar Produktu atbildības likumu, mēs neatbildam par mūsu iekārtu radītiem zaudējumiem, ciktāl tos ir izraisījis neatbilstošs remonts vai daļu nomaiņa ar neoriģinālām GARDENA daļām vai ne ar mūsu norādītajām detaļām un remontu nav veicis GARDENA serviss vai pilnvarots speciālists. Tas pats attiecas uz papildinošajām daļām un piederumiem.</p>

Deutschland / Germany

GARDENA
Manufacturing GmbH
Central Service
Hans-Lorens-Str. 40
89079 Ulm
Produktfragen:
(+49) 731 490-123
Reparaturen:
(+49) 731 490-290
service@gardena.com

Argentina

Husqvarna Argentina S.A.
Vera 745
(C1414A00) Buenos Aires
Phone: (+ 54) 11 4858-5000
diego.poggi@ar.husqvarna.com

Australia

Husqvarna Australia Pty. Ltd.
Locked Bag 5,
Central Coast BC, NSW 2252
Phone: 0061 24352 7400
customer.service@ husqvarna.
com.au

Austria / Österreich

Husqvarna Austria GmbH
Consumer Products
Industriezeile 36
4010 Linz
Phone: (+43) (0) 732/77 01 01-90
consumer.service@husqvarna.at

Belgium

GARDENA Belgium NV/SA
Leuvensesteenweg 555 b10
1930 Zaventem
Phone: (+32) 27 20 921 2
info@gardena.be

Brazil

Palash Importação
e Comércio Ltda
Rua São João do Araguaia, 338
Barueri – SP – CEP: 06409-060
Phone: (+55) 11 4198-9777
eduardo@palash.com.br

Bulgaria

Husqvarna Bulgaria Eood
72 Andrey Ljapchev Blvd.
1799 Sofia
Phone: 02/9 75 30 76

Canada

GARDENA Canada Ltd.
100 Summerlea Road
Brampton, Ontario L6T 4X3
Phone: (+1) 905 792 93 30
info@gardenacanada.com

Chile

Garden Chile S.A.
San Sebastián 2839
Ofic. 701 A
Las Condes - Santiago de Chile
Phone: (+56) 2 20 10 708
garfar_ci@yahoo.com

Costa Rica

Compania Exim
Euroiberoamericana S.A.
Apto Postal 1260
San José
Phone: (+506) 223 20 75
exim_euro@racsa.co.cr

Croatia

SILK ADRIA d.o.o.
Josipa Lončara 3
10090 Zagreb
Phone: (+385) 1 3794 580
silk.adria@zg.t-com.hr

Cyprus

FARMOKIPIKI LTD
P.O. Box 7098
74, Digeni Akritia Ave.
1641 Nicosia
Phone: (+357) 22 75 47 62
condam@spidernet.com.cy

Czech Republic

GARDENA spol. s.r.o.
Tuřanka 115
CZ-62700 Brno
Phone: (+420) 548 217 777
gardena@gardenabmo.cz

Denmark

GARDENA
Husqvarna Consumer Outdoor
Products
Salgsafdelning Danmark
Box 9003
200 39 Malmö
info@gardena.dk

Estonia

Husqvarna Eesti OÜ
Consumer Outdoor Products
Kesk tee 10, Aaviku küla
Rae vald, Harju maakond 75305
kontakt.etj@husqvarna.ee

Finland

Oy Husqvarna Ab
Consumer Outdoor Products
Lautatarhankatu 8 B / PL 3
00581 HELSINKI
info@gardena.fi

France

Husqvarna France S.A.S.
9 – 11 allée des Pierres Mayettes
ZAC des Barbanniers
B.P. 99
92232 Gennevilliers cedex
Phone: (+33) 01 40 85 30 40
service.consommateurs@gardena.fr

Great Britain

Husqvarna UK Ltd
Preston Road
Aycliffe Industrial Park
Newton Aycliffe
Co Durham
DL5 6UP
info.gardena@husqvarna.co.uk

Greece

HUSQVARNA ΕΛΛΑΣ Α.Ε.Β.Ε.
Υπ/ια Ηφορίστου 33Α
Βι. Πε. Κορωπίου
19 400 Κορωπί Αττικής
Phone: (+30) 210 6620225 – 6
service@agrokop.gr

Hungary

Husqvarna
Magyarország Kft.
Ezred u. 1 – 3
1044 Budapest
Phone: (+ 36) 80 20 40 33
gardena.gardena.hu

Iceland

Ó. Johnson & Kaaber
Tunguhalsi 1
110 Reykjavik
ooj@ojk.is

Ireland

McLoughlins RS
Unit 5
Norther Cross Business Park
North Road, Finglas
Dublin 11

Italy

GARDENA Italia S.p.A.
Via Santa Vecchia, 15
23868 Valmadrera (LC)
Phone: (+39) 0341.203.111
info@gardenaitalia.it

Japan

KAKUICHI co., Ltd.
Sumitomo Realty & Development
Kojimachi
BLDG., 8F
5 – 1 Nibanncoy, chiyoda-ku,
Tokyo 102-0084
Phone: (+81)-(0)3-3264-4721
m_ishihara@kaku-ichi.co.jp

Latvia

SIA „Husqvarna Latvija“
Consumer Outdoor Products
Bākūžu iela 6, Rīga, LV-1024
info@husqvarna.lv

Lithuania

UAB Husqvarna Lietuva
Consumer Outdoor Products
Ateities pl. 77C
LT-52104 Kaunas
centras@husqvarna.lt

Luxembourg

Magasins Jules Neuberger
39, rue Jacques Stas
Luxembourg-Gasperich 2549
Case Postale No. 12
Luxembourg 2010
Phone: (+352) -40 14 01
api@neuberger.lu

Netherlands

GARDENA Nederland B.V.
Postbus 50176
1305 AD ALMERE
Phone: (+31) 36 521 00 00
info@gardena.nl

Neth. Antilles

Jonka Tuincentrum
Sta. Rosa Weg 196
P.O. Box 8200
Curaçao
Phone: (+599) 9 767 66 55
pgm@jonka.com

New Zealand

Husqvarna New Zealand Ltd.
PO Box 76437
Manukau City 2241
Phone: 0064 9 9202410
sales.nz@husqvarna.co.nz

Norway

GARDENA
Husqvarna Consumer Outdoor
Products
Salgskontor Norge
Kleiverveien 6
1540 Vestby
info@gardena.no

Poland

HUSQVARNA Poland Spółka z o.o.
ul. Wysockiego 15 b
03-371 Warszawa
Oddział w Szymanowie
Szymanów 9 d
05-532 Baniocza

Portugal

Husqvarna Portugal SA
Sintra Business Park
Edifício 1 - Fracção O G
Abrunheira
2710-089 Sintra
info@gardena.pt

Romania

MADEX INTERNATIONAL SRL
Șoseaua Odăii 117 – 123
Sector 1, București,
RO 013603
Phone: (+40) 21 352-7603 / 4 / 5 / 6
madex@gardena.ro

Russia / Россия

000 «Husqvarna»
Leningradskaya street, vladenie 39
Khimki Business Park
Building 2, 4th floor
141400 Moscow Region, Khimki
Phone: +7 (495) 797 26 70

Singapore

HY-RAY PRIVATE LIMITED
40 Jalan Pemimpin
#02-08 Tat Ann Building
Singapore 577185
Phone: (+65) 6253 2277
shiyiyng@hyray.com.sg

Serbia

DOMEL d.o.o.
Savski Nasip 7
11070 Novi Beograd
Serbia
Phone: (+381) 11 2772 204
miroslav.jejina@domel.co.yu

Slovenia

GARDENA d.o.o.
Brodšiče 15
1236 Trzin
Phone: (+386) 1 580 93 32
servis@gardena.si

South Africa

GARDENA
South Africa (Pty.) Ltd.
P.O. Box 11534
Vorna Valley 1686
Phone: (+27) 11 315 02 23
sales@gardena.co.za

Spain

Husqvarna Espana S.A.
C/Basauri, nº 6
La Florida
28023 Madrid
Phone: (+34) 91 708 05 00
(4 líneas)
atencioncliente@gardena.es

Sweden

GARDENA
Husqvarna Consumer Outdoor
Products
Försäljningskontor Sverige
Box 9003
20039 Malmö
info@gardena.se

Switzerland / Schweiz

Husqvarna Schweiz AG
Consumer Products
Industriestrasse 10
5506 Mägenwil
Phone: +41 (0) 62 887 37 00
info@gardena.ch

Turkey

GARDENA Dost Diş Ticaret
Mümesillik A.Ş.
Sanayi Cad. Adil Sok. No. 1
34873 Kartal – Istanbul
Phone: (+90) 216 38 93 939
info@gardena-dost.com.tr

Ukraine / Україна

ТОВ «Хускварна Україна»
Васильківська, 34, 204-Г
03022, Київ
Тел.: (+38 044) 498 39 02
info@gardena.ua

USA

GARDENA Canada Ltd.
100 Summerlea Road
Brampton, Ontario L6T 4X3
Phone: (+1) 905 792 93 30
info@gardenacanada.com

1436-20.960.03/0510
© GARDENA Manufacturing GmbH
D-89070 Ulm
http://www.gardena.com